

COMEC

AC 170

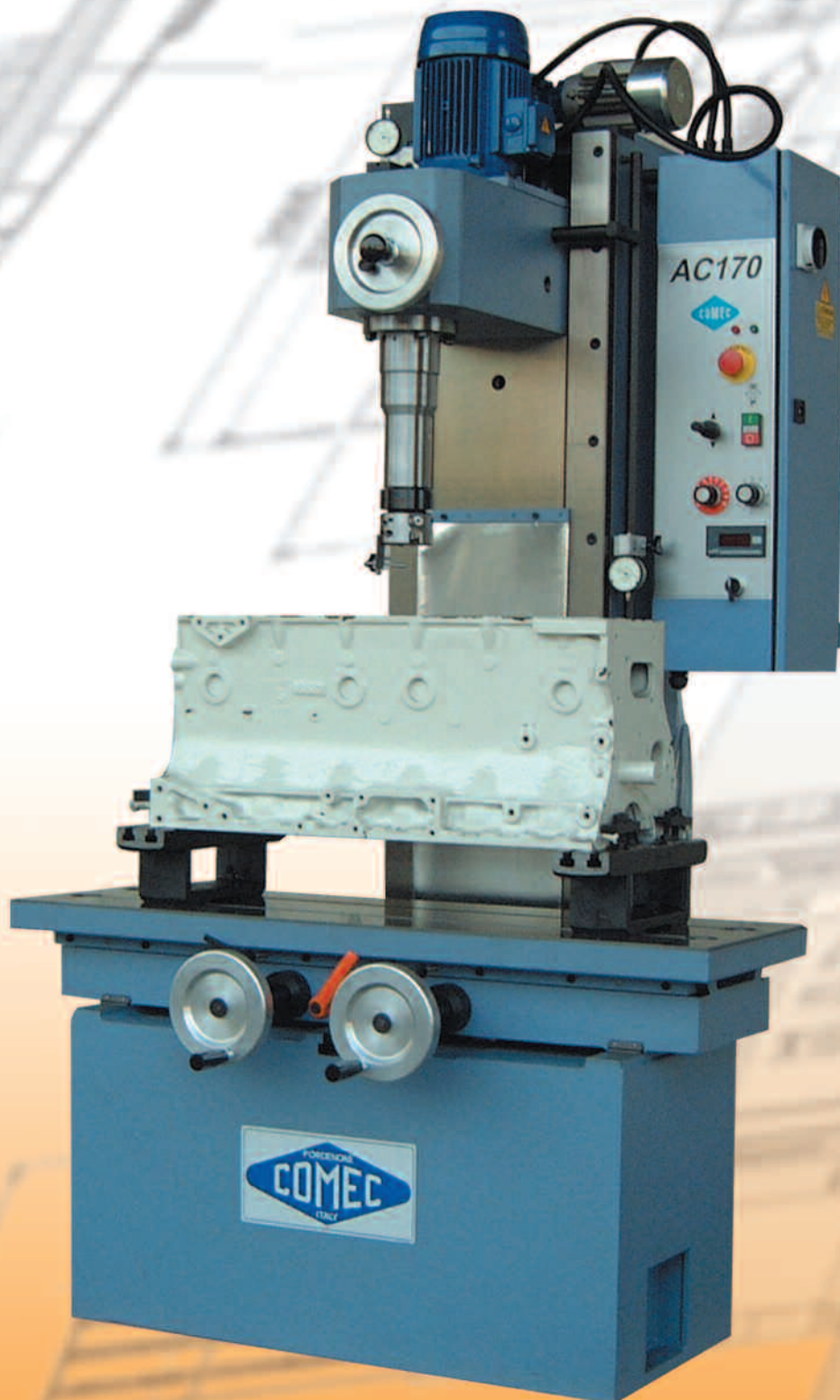

ALESATRICE VERTICALE CILINDRI
VERTICAL BORING MACHINE
ALESEUSE VERTICALE DE CYLINDRES
ZYLINDER-VERTIKALFEINBOHRWERK

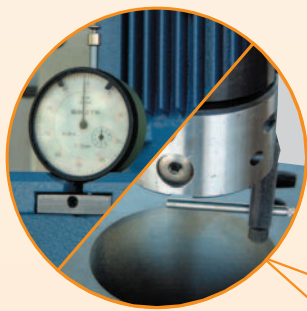

- Dispositivo a comparatore centesimale per il centraggio rapido dei cilindri
- *Centesimal dial gauge device for quick centering of cylinders*
- Dispositif a comparateur centesimal pour le centrage rapide des cylindres
- *Schnellzentrivrrichtung. Messuhr mit 0,01 mm*

- Pannello comandi a bassa tensione con potenziometro per la regolazione velocità mandrino e display lettura del nr.di giri
- *Low voltage convenient control panel with variable spindle rotation speed control potentiometer and spindle speed digital indicator*
- Tableau des commandes electriques centralisees a basse tension et potentiometer pour le réglage de vitesse rotation broche et lecteur digital des tours
- *Niederspannungssteuerung Schaltpult mit Potentiometer für Bohrspindel-Geschwindigkeit Regelung und Digitalanzeiger*

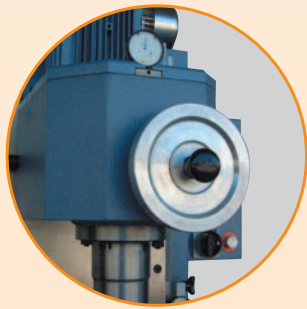

- Volantino per il posizionamento micrometrico della testa portabreno
- *Handwheel for boring spindle micrometric positioning*
- Volant pour le déplacement micrométrique de la tête porte broche
- *Handrad zur Bohrschlittenfeinverstellung*



- Dispositivo centesimale di controllo della profondità di alesatura completo di comparatore
- *Boring depth device with dial indicator*
- Dispositif centésimal pour contrôle de la profondeur d'alésage, complet avec comparateur
- *Bohrtiefenmesseinrichtung mit 0.01 mm Messuhr*

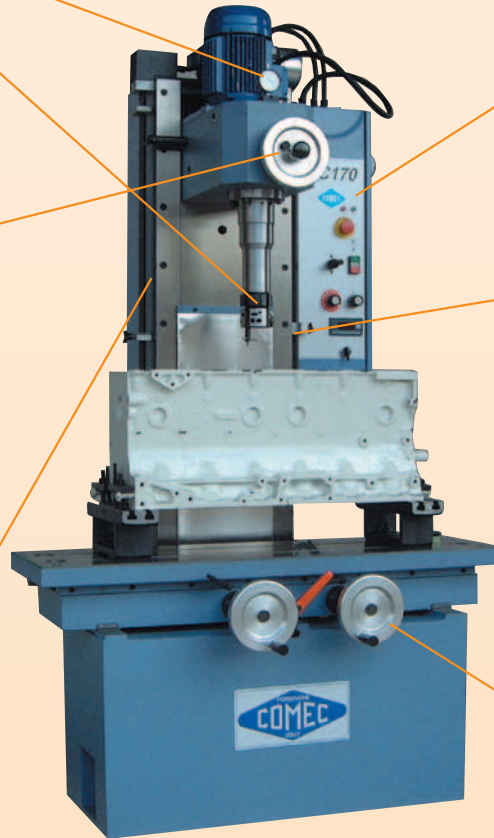

- Sistema di regolazione della corsa di alesatura con finecorsa elettrici superiore ed inferiore
- *Adjustable boring head feed complete with upper and lower end-stroke switches*
- Systeme de réglage course d'alésage avec fin de cours supérieur et inférieur
- *Kopfhub Einstellvorrichtung mit Endscharter*

- Volantini per gli spostamenti longitudinale e trasversale della tavola e leva di bloccaggio
- *Handwheels for longitudinal and cross table movements and locking lever*
- Volants pour les déplacements longitudinal et transversal de la table et levier de fixation
- *Handrädern für Tischlängs/Tischquerverschiebung und Blockierhebel*



Dati tecnici	Specifications	Donées techniques	Technische Daten	
Capacità alesatura	<i>Boring range</i>	Capacité d'alésage mögl.	<i>Bohrdurchmesser</i>	30÷170 mm
Max corsa verticale testa	<i>Max Vertical travel of the Head</i>	Max course verticale de la tête	<i>Grösste Bohrschlittenweg</i>	650 mm
Max distanza testa-tavola	<i>Max distance from head to table</i>	Max distance entre tête et table	<i>Grösster Abstand Kopf - Tisch</i>	1020 mm
Distanza tra asse mandrino e colonna	<i>Distance spindle center to column</i>	Distance montant - axe de la broche	<i>Abstand Bohrspindelachse - Säule</i>	280 mm
Velocità di rotazione mandrino (variabile)	<i>Spindle rotation speed (infinitely variable)</i>	Vitesse de rotation de la broche (variabile)	<i>Bohrspindeldrehzahl (stufenlos)</i>	150÷500 rpm
Velocità avanzamento mandrino	<i>Spindle feed</i>	Vitesse d'avance de la broche	<i>Bohrspindel-Vorschubgeschwindigkeit</i>	0.12 mm/rev
Superficie della tavola	<i>Table surface</i>	Surface de la table	<i>Aufspannfläche</i>	1030x370 mm
Max corsa longitudinale tavola	<i>Max longitudinal travel of table</i>	Déplacement longitudinal max	<i>Längsverschiebung</i>	850 mm
Max corsa trasversale tavola	<i>Max traverse travel of table</i>	Déplacement transversal max	<i>Querverschiebung</i>	120 mm
Potenza motore mandrino	<i>Spindle motor power</i>	Puissance moteur de la broche	<i>Bohrspindelmotor</i>	1.5 kW
Potenza motore spostam. rapido testa	<i>Rapid feed motor power</i>	Puissance moteur déplacement de la tête	<i>Motor für den Bohrschlitteneingang</i>	0.75 kW
Dimensioni (LxLxH)	<i>Dimensions (LxWxH)</i>	Dimensions (LxLxH)	<i>Maße (LxBxH)</i>	1030x1020x2000 mm
Peso netto	<i>Net weight</i>	Poids net	<i>Nettogewicht</i>	1150 Kg
Peso lordo	<i>Gross weight</i>	Poids brut	<i>Bruttogewicht</i>	1330 Kg

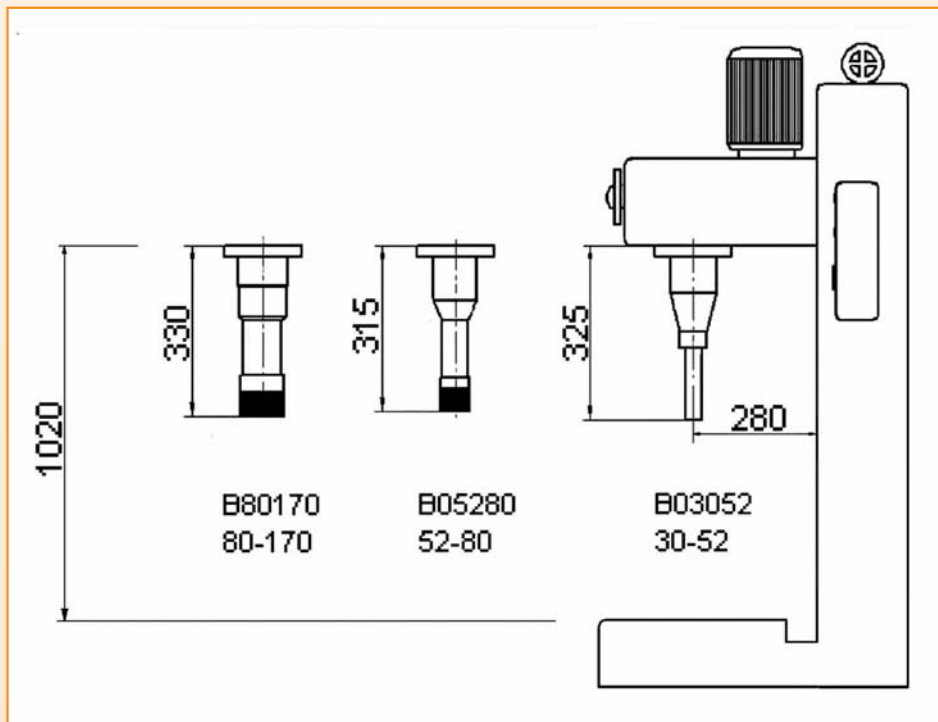

L'alesatrice cilindri AC 170 è stata realizzata per rispondere all'esigenza di ricondizionamento dei blocchi motore di vetture ed autocarri con diametri compresi tra 30÷170 mm. Le ottime qualità di finitura e precisione che la contraddistinguono sono il frutto di una combinazione tra uno schema meccanico ormai collaudato e l'introduzione di soluzioni tecniche innovative che la rendono ancor più performante e versatile.

Tutti gli elementi componenti questa macchina e già compresi nella dotazione standard, quali il sistema di centratura rapida del cilindro mediante il tastatore posto sul barenò ed il comparatore centesimale, il pannello comandi facilmente raggiungibile e visibile, nonché il dispositivo per il controllo della profondità di alesatura contribuiscono a rendere il lavoro dell'operatore il più rapido e razionale possibile. Inoltre, la velocità di rotazione variabile del barenò, consente di ottenere sempre la migliore finitura possibile.

Completano questa già ricca dotazione altri piccoli ma utili accorgimenti quali l'impianto di lubrificazione centralizzato per guide tavola e colonna e lo spostamento rapido motorizzato della testa.

L'aleuseuse cylindres AC 170 a été réalisée pour répondre à l'exigence de reconditionner les blocs moteurs voitures et poids lourds avec diamètres de 30 à 170 mm. Les excellents qualités de finissage et précision qui distinguent cette machine est le résultat d'une combinaison entre un schéma mécanique déjà essayé et l'introduction des solutions techniques innovatives qui rendent la machine plus universelle.

Tous les accessoires de cette machine sont déjà compris dans la dotation standard, comme le système de centrage rapide du cylindre par le tâteur qui se trouve sur la broche, le comparateur centesimal, le tableau des commandes bien visible et très facile à le rejoindre, le dispositif pour le contrôle de la profondeur d'alesage qui rend le travail plus rapide et rationnel possible. En outre par la vitesse variable de rotation de la broche, on peut obtenir toujours le meilleur finissage possible.

Pour compléter cette déjà riche dotation standard des autres petits, mais utiles moyens comme le système de lubrification centralisé pour les glissières de la table et colonne et le déplacement rapide de la tête.

AC 170 boring machine has been manufactured to solve the needs of the full range (30÷170 mm) of automotive and truck blocks reconditioning. The excellent qualities of finish and precision are obtained by the combination of a tested mechanic scheme together with innovative technic solutions which improve performance and versatility of the machine.

All the components offered in standard equipment like quick precision centering device with finger on the boring head and dial indicator, control panel including all functions positioned to provide easy access and view of controls, or the boring depth device with dial gauge help the operator to make his job faster and easier. Moreover the infinitely variable spindle rotation speed with digital indicator allows to achieve the proper finish.

Small but useful devices like lubrication system of column and table guides or the rapid feed of head are included to the indeed rich equipment.

Die Bohrmaschine AC170 wurde entwickelt um Motorenblöcke aus der Automobil- und Traktorenindustrie mit einem Zylinderdurchmesser von 30 - 170 mm zu bearbeiten. Die hervorragende Qualität der Oberfläche und die Präzision werden durch die Kombination eines altbewährten mechanischen Prinzips mit der Einführung einer technischen Neuerung erzielt, was sich auf die Leistung und die Vielseitigkeit der Maschine auswirkt.

Alle Komponenten, welche in der Standardausführung angeboten werden, wie die Schnellzentriervorrichtung, die auf dem Bohrer positionierte Tastatur, die Zentriermesseinrichtung, die leicht zugängliche und gut sichtbare Anzeige, sowie auch die Bohrtiefenmesseinrichtung, ermöglichen dem Bediener ein schnelleres und effizienteres Arbeiten. Darüber hinaus wird durch die variable Rotationsgeschwindigkeitseinstellung des Bohrers eine verbesserte Oberflächenqualität erzielt.

Weitere kleine aber äußerst hilfreiche Vorrichtungen ergänzen die ohnehin schon umfangreiche Ausstattung: Schmiervorrichtung für die Säule und den Tisch, sowie der Bohrschlittenschnellgang.

Dotazione standard

- Velocità di rotazione mandrino variabile con indicatore digitale
- Micrometro registrazione utensili a base magnetica
- Dispositivo misurazione profondità di alesatura
- Dispositivo di centraggio centesimale con comparatore
- Sistema di finecorsa testa regolabili
- Coppia supporti paralleli h=120 mm
- Chiavi di servizio
- Libretto istruzioni

Standard equipment

- *Variable spindle speed with digital indicator*
- *Tool setting dial indicator with magnetic base*
- *Boring depth device with dial indicator*
- *Precision centering device with dial gauge*
- *Adjustable stroke-end switches*
- *Pair of parallel supports h=120 mm*
- *Wrench set*
- *Instruction manual*

Equipement standard

- Vitesses de rotation de la broche variable et indicateur digital
- Micromètre de réglage des outils avec base magnétique
- Dispositif pour contrôle de la profondeur d'alésage
- Dispositif centesimal de centrage rapide
- Système des fin de course de la tête réglable
- Couple de supports parallèles h=120 mm
- Clés de service
- Manuel d'instructions

Standard Ausrüstung

- *Stufenlose Bohrspindel-geschwindigkeit mit Digitalanzeiger*
- *Bohrstahl-Einstellvorrichtung*
- *Bohrtiefenmesseinrichtung*
- *Schnellzentriervorrichtung*
- *Kopfhubeinstellvorrichtung*
- *Paar Aufspannschienen Höhe 120 mm*
- *Bedienwerkzeuge*
- *Bedienungsanleitung*

Dotazione opzionale

Optional equipment

Equipement optionelle

Sonderzubehör



B03052

- Kit di alesatura \varnothing 30÷52 mm
- *Dia 30÷52 mm boring equipment*
- Equipement pour alésage \varnothing 30÷52 mm
- *Bohrausrüstung \varnothing 30÷52 mm*

C03052

- Kit di alesatura \varnothing 30÷52 mm con sistema di presetting
- *Dia 30÷52 mm boring equipment with presetting system*
- Equipement pour alésage \varnothing 30÷52 mm avec système de presetting
- *Bohrausrüstung \varnothing 30÷52 mm mit presetting System*



B05280

- Kit di alesatura \varnothing 52÷80 mm
- *Dia 52÷80 mm boring equipment*
- Equipement pour alésage \varnothing 52÷80 mm
- *Bohrausrüstung \varnothing 52÷80 mm*

C05280

- Kit di alesatura \varnothing 52÷80 mm con sistema di presetting
- *Dia 52÷80 mm boring equipment with presetting system*
- Equipement pour alésage \varnothing 52÷80 mm avec système de presetting
- *Bohrausrüstung \varnothing 52÷80 mm mit presetting System*



B80170

- Kit di alesatura \varnothing 80÷170 mm
- *Dia 80÷170 mm boring equipment*
- Equipement pour alésage \varnothing 80÷170 mm
- *Bohrausrüstung \varnothing 80÷170 mm*

C80170

- Kit di alesatura \varnothing 80÷170 mm con sistema di presetting
- *Dia 80÷170 mm boring equipment with presetting system*
- Equipement pour alésage \varnothing 80÷170 mm avec système de presetting
- *Bohrausrüstung \varnothing 80÷170 mm mit presetting System*



AC0089 30 ÷100 mm

ACA089 50 ÷180 mm

- Alesametri per interni 30 ÷180 mm
- *Inner gauges capacity 30 ÷180 mm*
- Micrométriques de mesurage intérieurs capacité 30÷180 mm
- *Innenmessgerät 30÷180 mm*



AC0090 mm

- Comparatore-tastatore con morsetto
- *Dial gauge with feeler and clamps*
- Comparateur avec étau
- *Messuhr mit Klammer*



AC0091 mm

ACP091 inch

- Comparatore con micrometro
- *Dial gauge with micrometer*
- Comparateur avec micromètre
- *Messuhr mit Mikrometer*



COMEC srl - Corso Italia 55/A - 33080 Porcia / PN - Italy

Tel. + 39 0434.921101 - Fax + 39 0434.922877 - e-mail: comec@comecnpn.com - www.comecnpn.com